

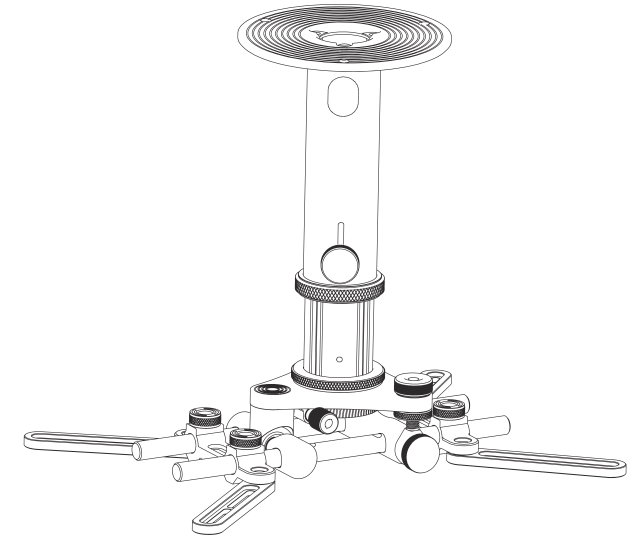



GPCH絕美吊架使用說明書

通用鋁製投影儀機架適用型號：GPCH系列

Grandview



安裝使用前註意安全事項

-  **警告** 為確保安全，要求安裝位置的吊頂承重為支架重量的4倍加上支架的最大承重
-  **注意** 請不要將投影機傾斜到極限
-  **無需拆卸** 請勿拆卸或拆裝支架的零件



感謝您購買本產品，使用前請仔細閱讀說明書，閱讀後請注意收藏，以備日後參考！

產品組件

GPCH投影儀支架組成

- ① 天花板安裝的固定天花板
- ② 主桿
- ③ 滑桿高度螺絲鎖
- ④ 副桿
- ⑤ 投影機安裝支腳
- ⑥ 組合旋鈕
- ⑦ 側旋鈕
- ⑧ 壓花旋鈕

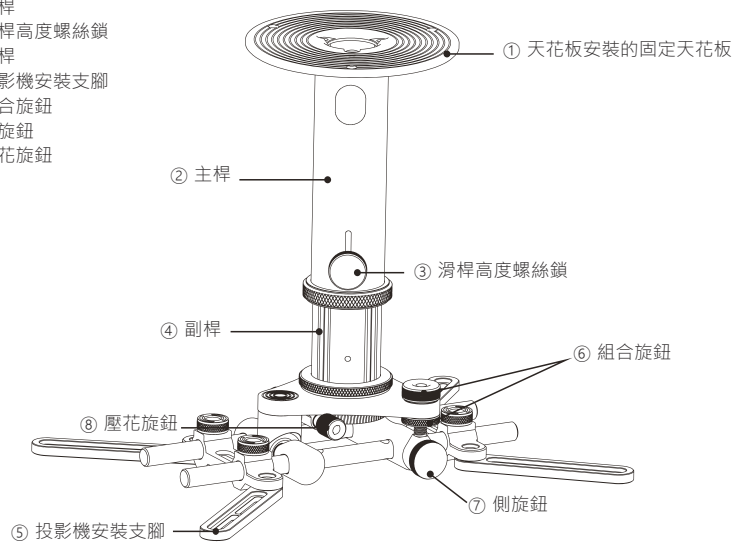

配件

墊片Φ16 x Φ5.2 x 10mm	4個	墊片Φ20 x Φ6 x 6mm	4個
內六角螺釘 M4 x 20	4個	內六角螺釘 M5 x 30	4個
內六角螺釘 M6 x 30	4個	內六角螺釘 M5 x 40	3個
內六角螺釘 M5 x 18	3個	內六角螺釘 M6 x 10 (用於側面安裝)	1個
六角扳手	1個	六角頭自攻螺釘 Φ6 x 50mm	3個
白手套	1個	Φ10 膨脹壁虎	3個
使用說明書	1本		

產品型號尺寸

GPCH-S200 標準示意圖

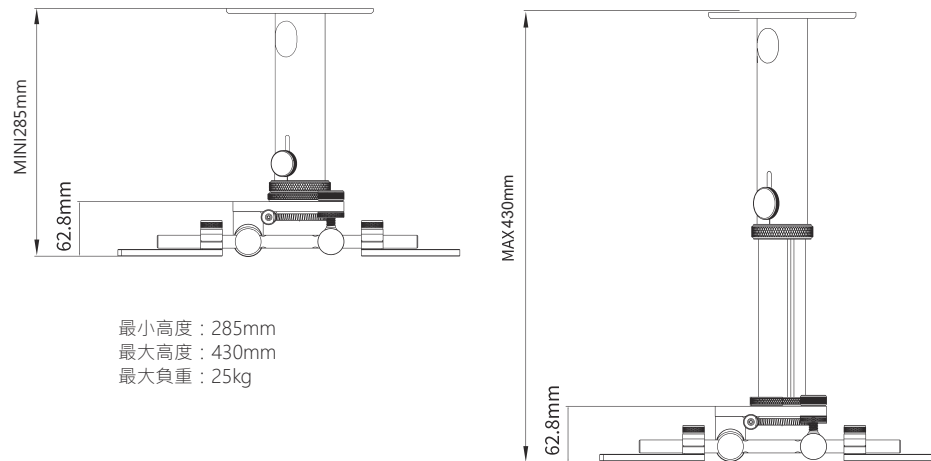

最小高度：285mm
最大高度：430mm
最大負重：25kg

GPCH-S200 短管示意圖

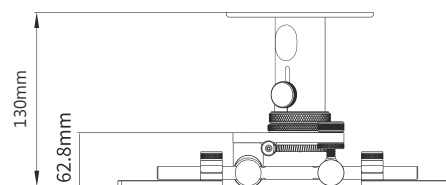

GPCH系列標準身高表

機型	最小高度 (單位：mm)	最大高度 (單位：mm)
GPCH-S200/G200/W200/B200	285	430

投影機吊架安裝步驟



圖1

1. 在附件中選擇M5內六角平頭螺釘，將吊裝頂板對準主桿的螺孔，然後用螺絲固定。(圖1)

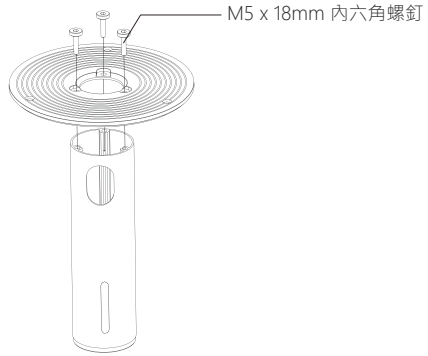

圖2

2. 請使用天花板安裝頂板在選定的安裝位置上標記螺絲孔，使用衝擊鑽打孔，最後擰上螺絲擰緊。請確保此位置能夠承受支架和投影機的重置，否則掉落可能會造成損壞！

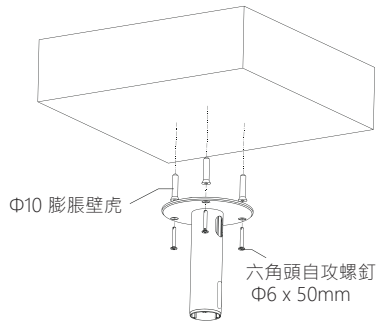

圖5

4. 根據投影機孔距將GPCH安裝腳固定到投影機上，如圖5所示。圖中以標準桿四英尺為例。如果投影機只有三個孔，可以拆下其中一個安裝腳，然後再安裝。

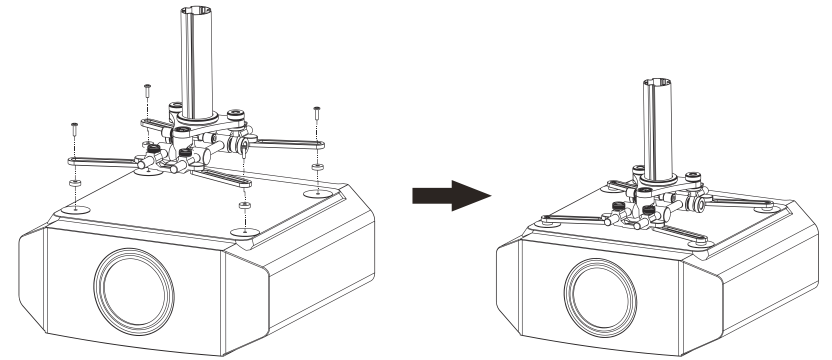

圖3

3. 將副桿與安裝适配器的孔對齊，然後從下往上擰入M5內六角螺絲。如果螺絲孔被堵住，螺絲擰不進去，通過旋轉壓花旋鈕，可以水平旋轉安裝座以錯開螺絲孔，以方便擰入螺絲。(圖4) 安裝完成。

注意：安裝适配器和三腳架出廠前已為客戶安裝好。使安裝步驟更清晰，圖3中的示意圖僅省略了三腳架。安裝過程中請勿拆下三腳架！

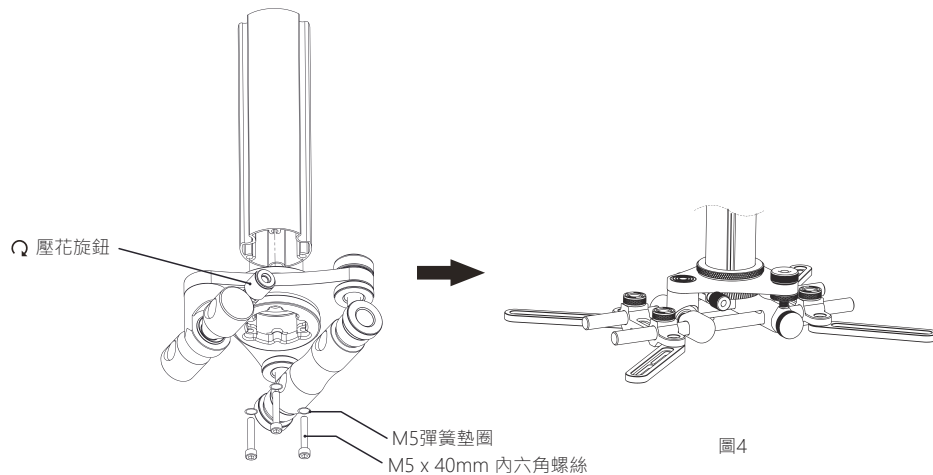

圖6

5. 投影機安裝好後，將整個部分通過副桿插入主桿，如圖6所示；用高度螺絲鎖將其嵌入主桿中，並擰緊固定。安裝完成。

這一步請小心安裝，或請專業人員安裝，防止人員意外受傷！

可安裝範圍

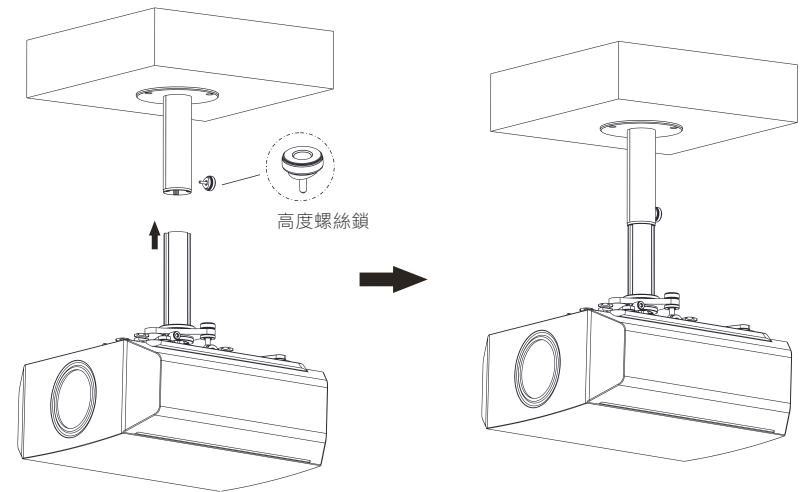
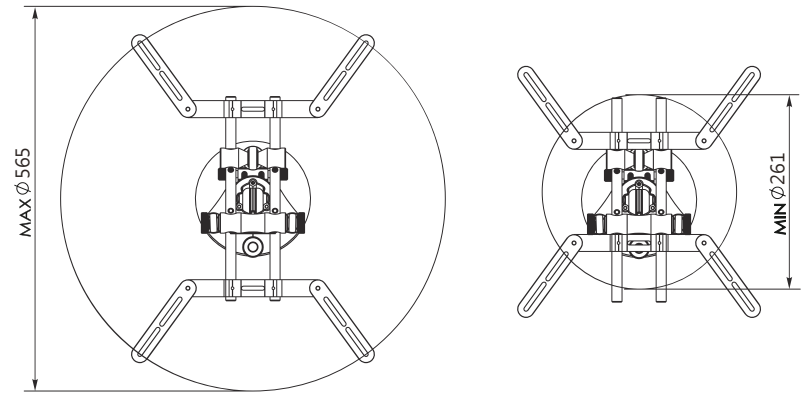

最大尺寸：直徑565mm
 最小尺寸：直徑261mm

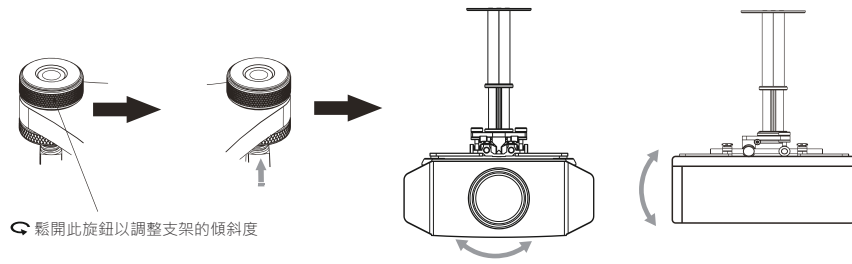

請注意，您需要在支架高度均勻地擰動兩側的旋鈕；如果只有一側旋轉，投影機吊架的高度會不一致。

蜗杆旋鈕：旋轉使安裝座水平旋轉

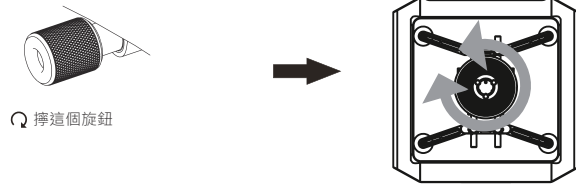

可安裝範圍

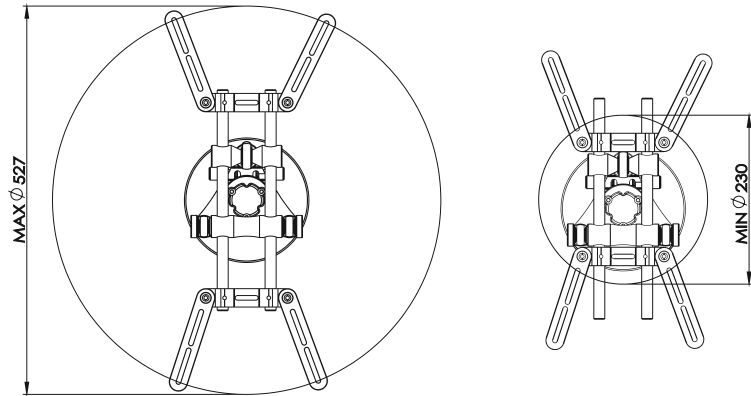

最大尺寸：直徑527mm
 最小尺寸：直徑230mm