

螢幕組件

在組裝螢幕之前，請檢查以確保您擁有零件清單中列出的所有零件。
一些螺絲和零件是預先安裝的，並提供了一些額外的東西。

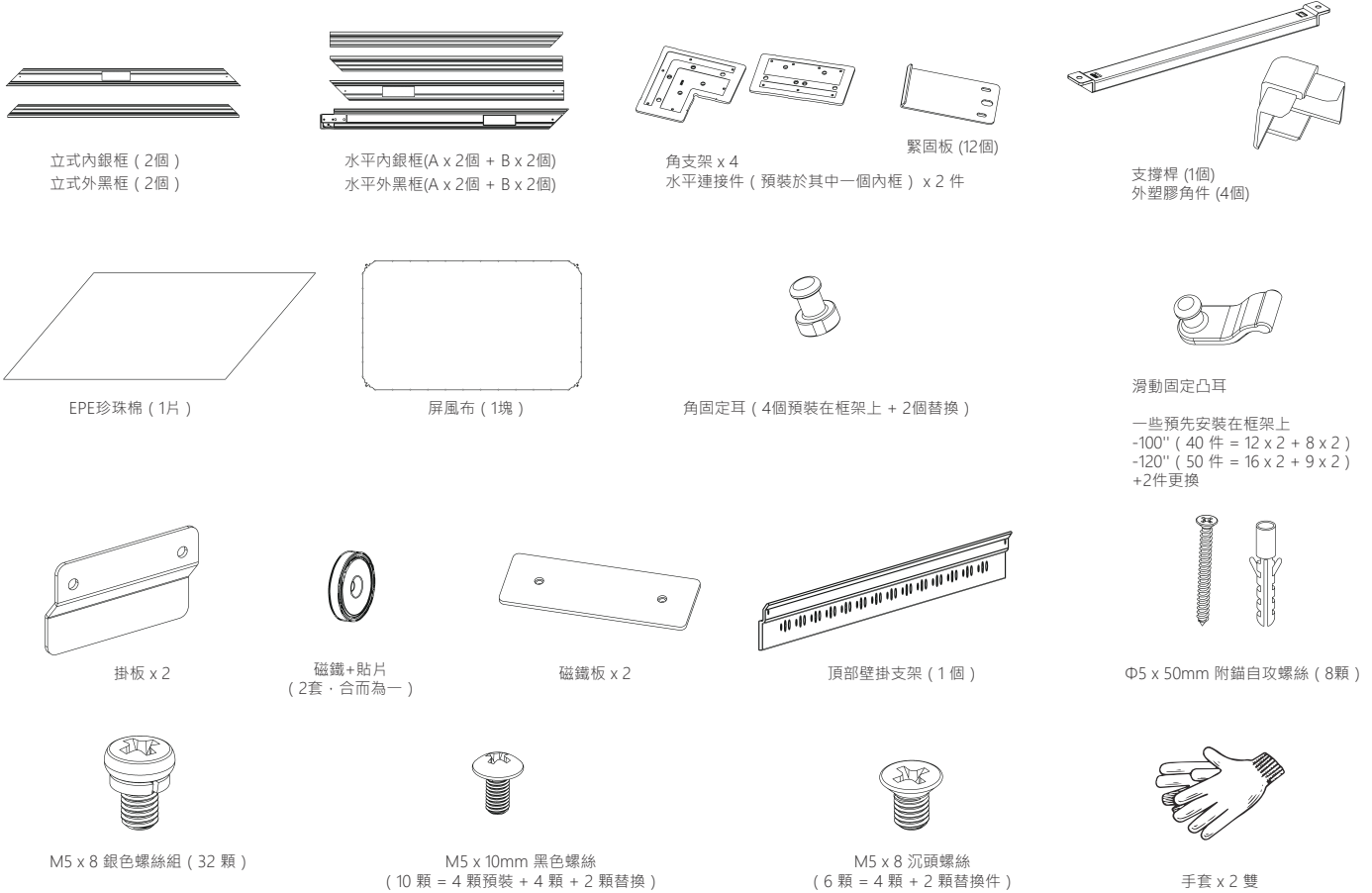

步驟1 內銀框組裝

1

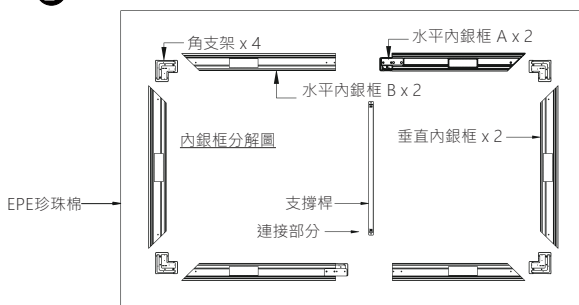

檢查所需零件：

- 將隨附的 EPE 泡棉放在平坦的地面上。
- 然後戴上手套，將所有銀色框架和硬體部件放在 EPE 泡棉上，以確保您擁有所有所需的部件。(見上框分解圖)

2

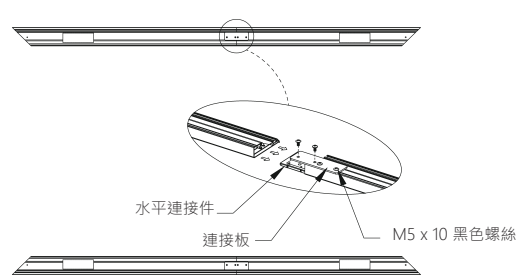

連結水平框架：

- 鬆開連接件上預先安裝的 4 顆黑色 M5 x 10 螺絲，然後將其插入水平框架B並對準兩側的孔，最後用同樣的黑色 M5 x 10 螺絲牢固地固定。

3

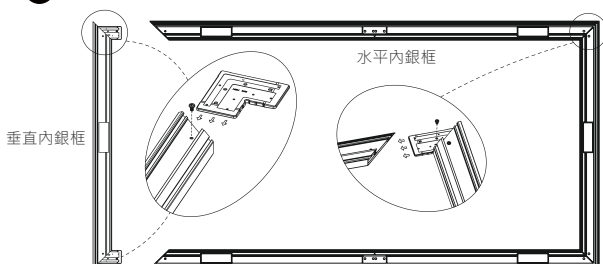

連接垂直內銀框：

- 將角支架連接到垂直內框架的兩端。框架部分到水平框架部分。並正確對齊孔，然後用銀色 M5 x 8 螺絲牢固固定。

4

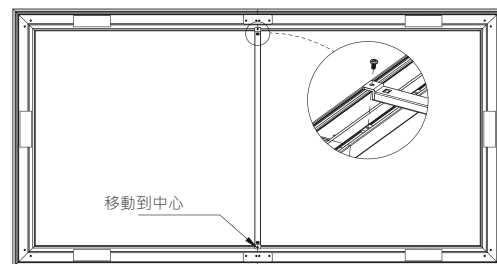

放置支撐桿：

- 將預裝螺帽移至連接板中心，然後放置支架並用白色 M5 x 8 螺絲將其牢固固定。

步驟2 幕布組裝

1

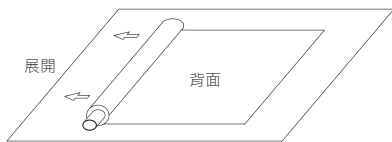

展開布料：

- 清潔 EPE 泡棉並確保表面平整，無異物。
- 將布料背面朝上放置。
- 取下織物底部旨在防止運輸損壞的襯墊。

2

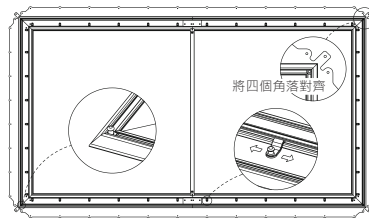

將組裝好的框架放在螢幕織物上：

- 將組裝好的框架放在螢幕織物頂部的標記區域（由上至上）並確保螢幕織物的背面朝上。
- 將螢幕織物角落與上圖所示的框架角落對齊。
- 不要讓框架的斜邊直接接觸螢幕織物。
- 撕下內框上的保護膠帶，然後對齊預先安裝的固定凸耳和織物上提供的孔眼。另外，將預先安裝的角落固定凸耳與角落中心對齊。

3

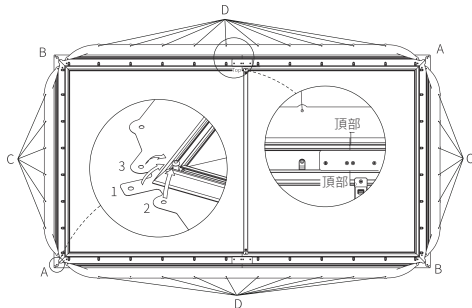

將織物孔眼拉到固定凸耳上：

- 兩個人應將織物孔眼拉到兩端的固定凸耳上，依照AA-BB-CC-DD的順序。
- 依 1 - 2 - 3 的順序連接角落，參見上圖。
- 兩個人在兩端同步安裝布料，安裝布料時將框架輕輕抬起一點，以確保布料平整併與框架對齊。

4

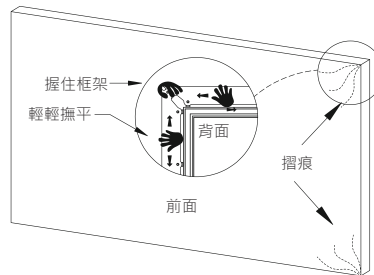

檢查織物觀察面是否平整：

- 戴上手套並確保其乾淨，然後用手從中心向角落拉動材料並將其弄平，創建一個均勻的表面。

步驟3 外黑框組裝

1

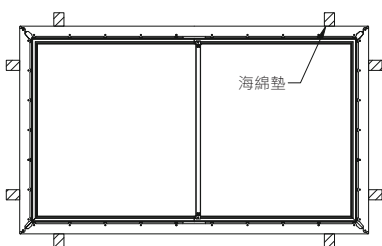

- 在組裝外黑框之前，依照要求將海绵墊放在組裝好的螢幕下方。參見上圖。

2

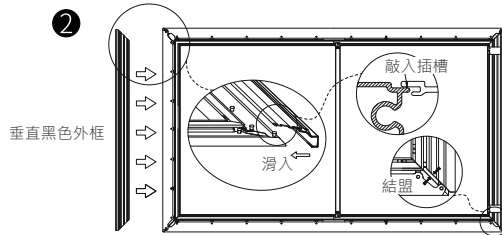

放置外部垂直黑框：

- 將框架正確滑入定位槽位。參見上圖。

3

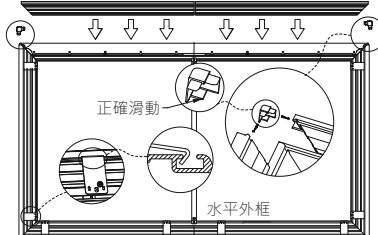

放置外部水平黑框和外部塑膠角落部件：

- 將水平框架滑入定位位置，外角部分。最後，用 M5 x 8 螺絲固定板。參見上圖。

步驟4 壁掛式安裝

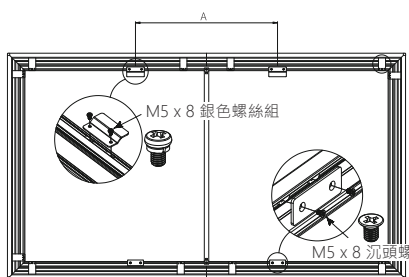

- 將掛板安裝在框架頂部，並使用所需的 M5 x 8 螺絲組將其固定。參見上圖。
- 將磁鐵板安裝在框架底部，並用所需的 M5 x 8 沉頭螺絲緊固。參見上圖。

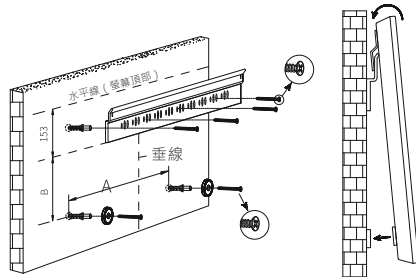

安裝規格 (16:9)	100"	120"
A(mm)	1100	1300
B(mm)	1030	1280

- 根據投影機類型和房間，請測量框架的整體寬度和高度，並為頂部安裝支架鑽孔，並用 $\Phi 5 \times 50\text{mm}$ 自攻螺絲組固定支架。請檢查圖中的測量值。
- 為磁鐵板鑽孔，所有距離 (A 和 B) 均顯示在上面的規格表中。
- 然後將螢幕掛在牆上 (見圖)，按照頂部安裝插槽的順序，然後將底部框架連接到磁鐵。
- 我們強烈建議兩個人在移動螢幕時處理這個問題，請戴上手套並確保不要觸摸螢幕織物，以防止織物刮傷和損壞。

如果螢幕不完美，請閱讀：

如果螢幕有摺痕，表面有皺紋或任何變形，請檢查您的織物是否 100% 居中安裝框架前。

如果織物縫線似乎顯示出來，而不是隱藏在框架下方，請檢查框架是否正確組裝。

如果框架或表面有任何其他問題，請立即聯絡您的經銷商，Grandview 將盡快為您提供協助。

我們在使用這些螢幕時遇到的大多數問題和缺陷都是安裝 / 用戶錯誤。